

MEGALight

SOUND | RIGGING | CONSUMABLES

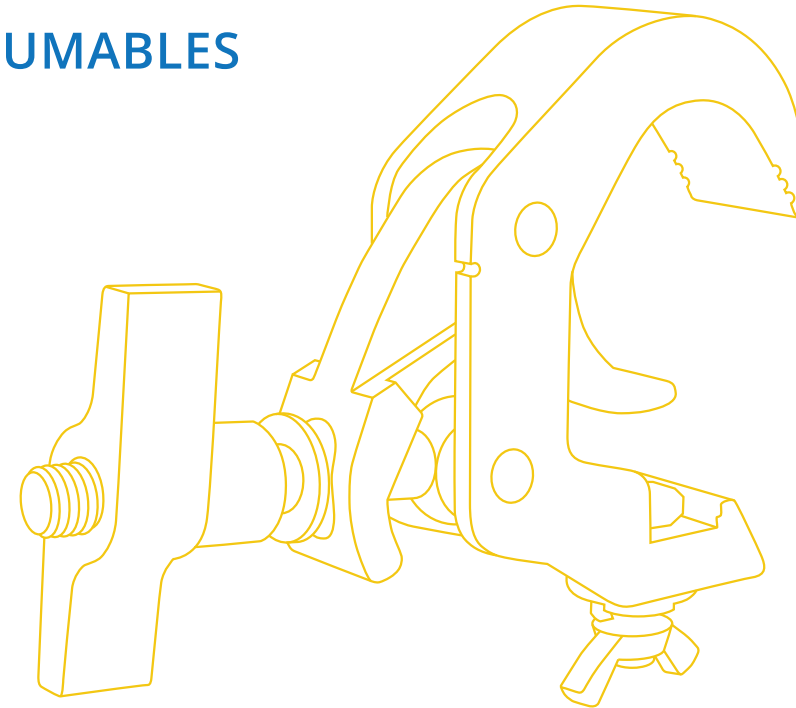

MegaLight is een allround leverancier van hoogwaardige licht- en geluidoplossingen voor de zakelijke markt. Wij werken samen met theaters, verhuurbedrijven en evenementenorganisatoren om de beste oplossingen voor hun specifieke behoeften te bieden. Onze exclusieve selectie van A-merken en onze expertise in de branche maken ons tot een betrouwbare partner voor onze klanten.

Dit huisstijlhandboek biedt richtlijnen voor het gebruik van ons logo, kleuren, lettertypen en beelden om een consistente en professionele uitstraling te creëren voor al onze communicatiemiddelen.

Wij zijn trots op ons bedrijf en hopen dat dit huisstijlhandboek onze medewerkers zal helpen om onze merkidentiteit correct te gebruiken en te vertegenwoordigen.

Inhoud

Logo	3
Positionering	4
Logo op kleurvlakken	5
Kleuren	6
Lettertype	7
Illustraties	8
Briefpapier & naamkaart	9
Merchandise	10
Email handtekening	11

Het logo van **MegaLight** bestaat uit een uniek beeldmerk dat bestaat uit twee driehoeken die lichtstralen uitbeelden, met daarin strepen die geluidsgolven uitbeelden.

"Mega" is met opzet geschreven in hoofdletters om de betekenis van de term extra te benadrukken. Het woord "mega" betekent immers "groot", "uitzonderlijk" en "indrukwekkend".

Dit sluit perfect aan bij de visie en missie van MegaLight om hoogwaardige en exclusieve licht- en geluidso oplossingen te leveren die indruk maken.

Het is belangrijk om het logo altijd te gebruiken volgens de richtlijnen in dit huisstijlhandboek, om de consistentie van de merkidentiteit te waarborgen en een professionele uitstraling te behouden.

Het is van belang om het logo consequent te plaatsen op alle bedrijfsdocumenten, website en social media kanalen. Het is ook essentieel om het logo niet te vervormen of te manipuleren en om altijd de huisstijlkleuren te gebruiken.



Positionering

Om de leesbaarheid van het logo te waarborgen, is het belangrijk om voldoende "clear space" rondom het logo te hebben. Een goede richtlijn hiervoor is om minimaal de hoogte van de letter "M" afstand te houden tussen het logo en andere elementen. Dit betekent dat er geen tekst, afbeeldingen of andere grafische elementen binnen deze afstand mogen worden geplaatst.

FORMAAT

Het is raadzaam om het logo niet te klein te plaatsen om de leesbaarheid te behouden. De aanbevolen minimale breedte van het logo is 45 mm.

Mocht het logo toch kleiner nodig zijn, dan is het raadzaam om de tagline "sound, rigging en consumables" te verwijderen, aangezien deze dan niet meer leesbaar zal zijn.

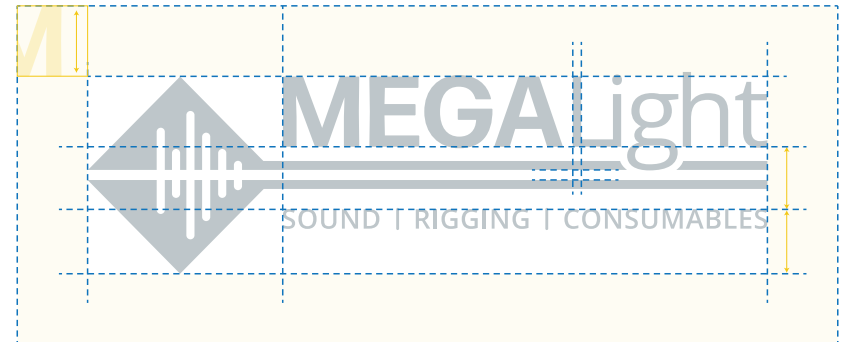

Logo op kleurvlakken

Het gebruik van het logo op verschillende kleurvlakken kan invloed hebben op de leesbaarheid en herkenbaarheid van het logo.

Om de beste presentatie te garanderen, raden we aan om het logo te plaatsen op een witte achtergrond of lichtgrijze achtergrond. Raadpleeg pagina 6 van dit huisstijlhandboek voor de juiste kleuren.

Indien je het logo op een donkere achtergrond wilt plaatsen, bijvoorbeeld blauw, is het raadzaam om de gele en witte kleuren te gebruiken voor het logo, zoals te zien is in de voorbeelden rechts.

Op een gele achtergrond komt het logo het beste tot zijn recht in geheel antraciet of wit.



MegaLight heeft zorgvuldig haar kleuren gekozen om een herkenbare huisstijl te creëren die aansluit bij de kernwaarden en producten van het bedrijf.

Geel is een kleur die energie symboliseert en kan worden geassocieerd met de kracht die muziek en geluid opwekken bij mensen. Het kan ook de lichtstralen van spotlights en podiumverlichting vertegenwoordigen. **Geel** is een opvallende kleur die de aandacht trekt.

Grijs is een neutrale kleur die stabiliteit, betrouwbaarheid en professionaliteit uitstraalt. Deze kleur kan geassocieerd worden met technologie, wat past bij de geavanceerde apparatuur die **MegaLight** aanbiedt.

Blauw is een accentkleur die spaarzaam gebruikt moet worden om accenten te leggen en bepaalde elementen te benadrukken, zoals bijvoorbeeld bij buttons of calls-to-action. Blauw kan geassocieerd worden met rust en kalmte, wat belangrijk is bij het controleren van het geluidsniveau en het creëren van een prettige sfeer.

Door deze kleurencombinatie creëert **MegaLight** een consistente en professionele uitstraling die aansluit bij de geluids- en verlichtingsindustrie.



MegaLight maakt gebruik van het lettertype **Open Sans**. Dit lettertype heeft een neutrale, doch vriendelijke uitstraling en is geoptimaliseerd voor print, web en mobiele interfaces. Bovendien heeft het een uitstekende leesbaarheid, waardoor het geschikt is voor zowel bodytekst als koppen.

Om de consistente uitstraling van **MegaLight** in alle communicatiemiddelen te behouden, adviseren wij om Open Sans te downloaden via: <https://fonts.google.com/specimen/Open+Sans>

Het is belangrijk om te weten dat de interlinie van de bodytekst 1,6 keer de tekstgrootte is. Bij koppen is de interlinie gelijk aan de tekstgrootte.

Door deze richtlijnen te volgen, blijft de tekst goed leesbaar en behoudt het zijn professionele uitstraling.

Koptekst

Open Sans Semi Bold

Geel of grijs

Kop kleurvak

Open Sans Semi Bold

Antraciet of wit

	Open Sans	Op wit	Op kleur
Ondertitel	Semi Bold	Antraciet	of wit
Bodytekst	Regular	Antraciet	of wit
TUSSENKOP	Bold + Caps	Antraciet	of wit
<i>Linkjes</i>	<i>Italic</i>	<i>Blauw</i>	of antraciet / wit

Illustrations

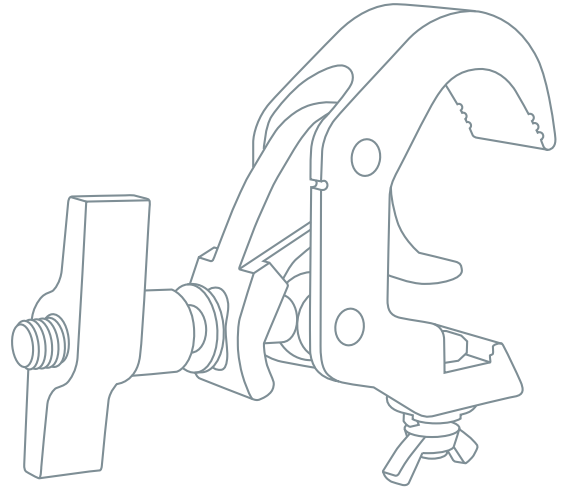
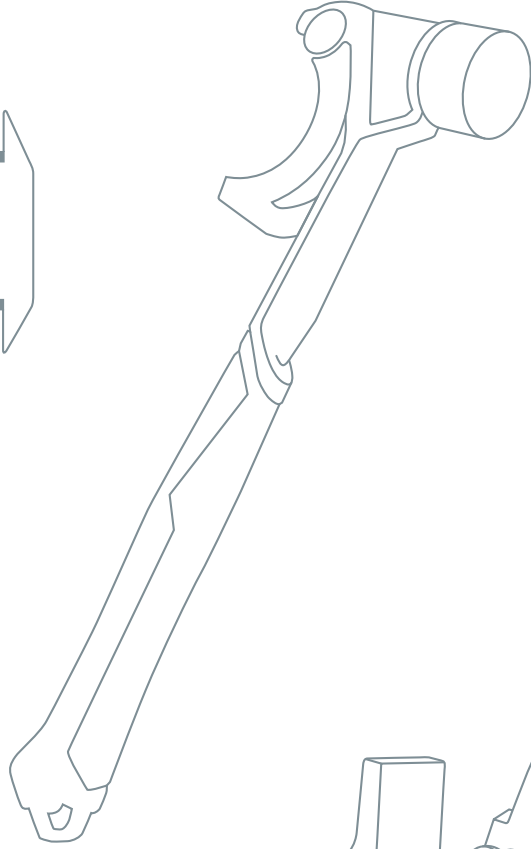
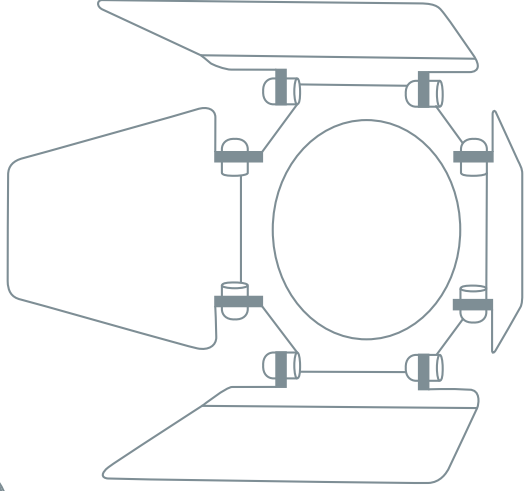
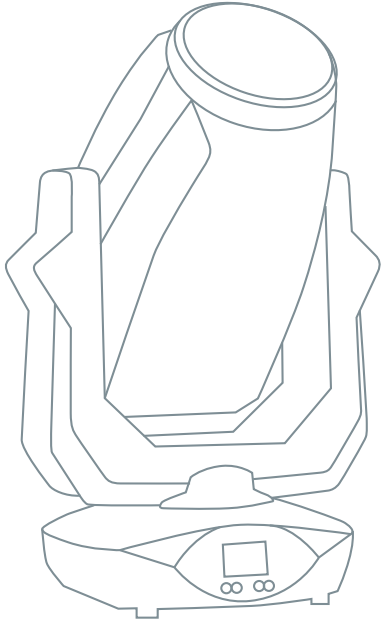

Briefpapier & naamkaart

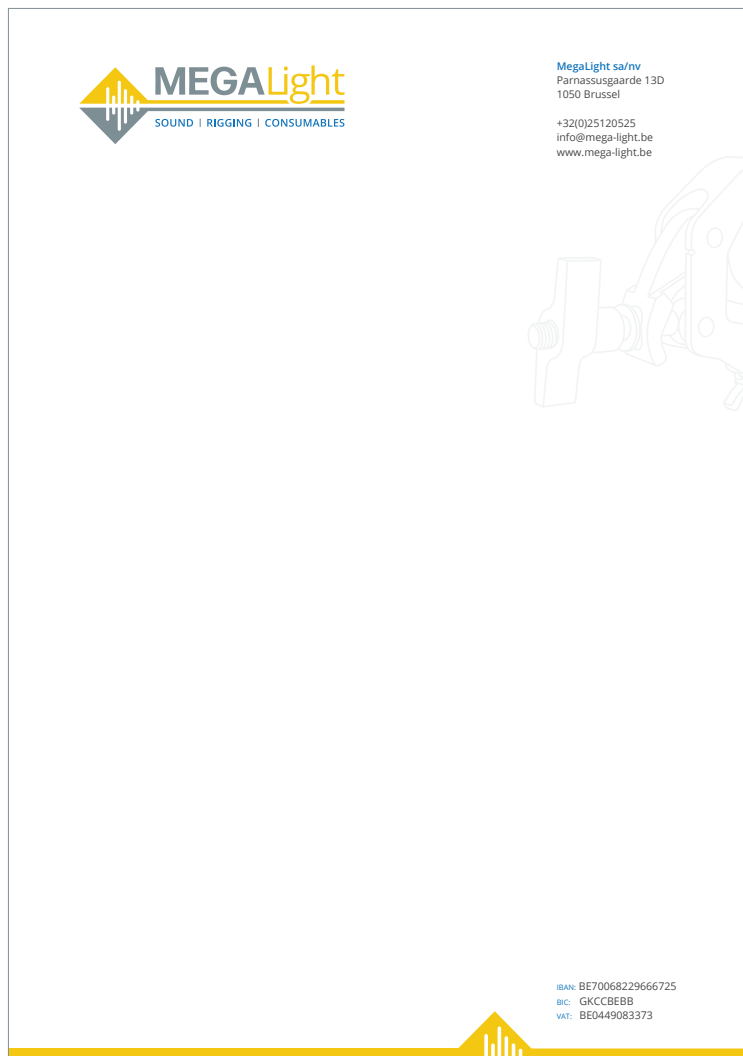

Visitekaartjes

Merchandise



Tasjes



Vriendelijke groet/ With kind regards,

Voornaam Achternaam

Functie medewerker

+32 (0)25 120 525

Voornaam@mega-light.be

Megalight sa/nv

Parnassusgaarde 13D,

1050 Brussel, België

info@mega-light.be

+32 (0)25 120 525

www.mega-light.be

Follow us online:

Hier de socials

LETTERTYPE EMAIL

Bij het versturen van e-mails gebruiken we het lettertype Arial. Dit lettertype staat standaard op elke computer waardoor de handtekening er altijd en overal hetzelfde uit zal zien.

Naam	Arial Bold	12	Geel
Bodytekst	Arial	10	Antraciet
Tussenkopjes	Arial Bold	11	Blauw

TEKSTKLEUR AANPASSEN

Kies bij tekstkleur een custom kleur in het RGB kleurmodel.

Antraciet:

R: 66

G: 66

B: 65

Geel:

R: 246

G: 201

B: 0

Blauw:

R: 29

G: 113

B: 184



Parnassusgaarde 13D,
1050 Brussel, België

info@mega-light.be
+32 (0)25 120 525

www.mega-light.be